

## Användnings- och rörelseområden

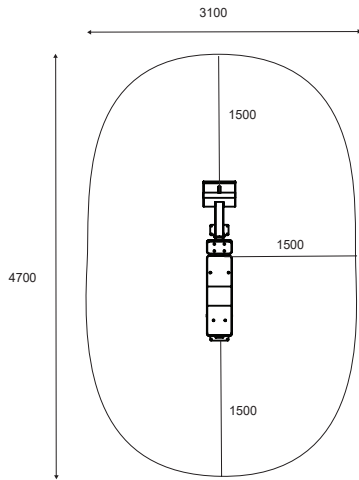

## Muskelgrupper som tränas



## Fundament



1. Exempelvis konstgräs eller flyttbar säkerhetsplattform högst 20 mm
2. Betong minst 120 mm under utrustning
3. Tjälisolering, tjocklek beroende på marken

## Gjutning och positionering av betong

- Längd 2500 mm  
 Bredd 1000 mm  
 Tjocklek 120-150 mm
- Tjälisolering
  - Armering
  - Tillräcklig torktid måste säkerställas

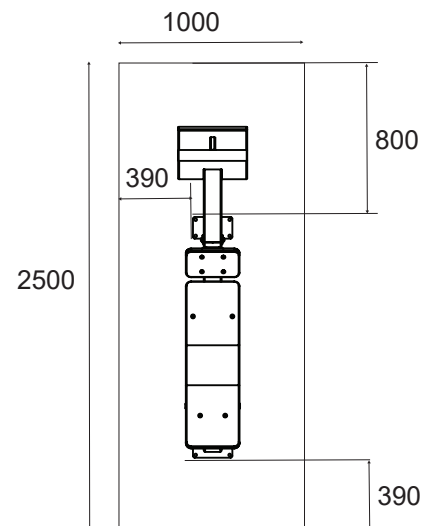

## Produktspecifikation

Längd	1834 mm
Bredd	386 mm
Höjd	857 mm
Utrustningens vikt:	xxx
Användarhöjd	+ 140 cm
Ålder	+ 14
Säkerhetsområde	xxx
Botten	Ytmontering mot betong
Standard	EN16630
Tillverkningsland	Finland
Metalldelar	Stål
Rörhållfasthet	3-6 mm
Ytbeläggning	Zink och pulverlackering

## Detaljer

- Säker och effektiv kroppsviktsövning
- Justerbart formgjutet ryggstöd (höjd)
- Produkten levereras som standard i RAL
- Klassiska färger RAL 5012 (blå), RAL 1017 (gul), RAL 3020 (röd), RAL 6018 (grön) eller RAL 7024 (grå).
- Andra RAL-färger finns tillgängliga mot tilläggskostnad.
- Kan installeras på en flyttbar plattform

## Viktigt

Installationsdjup för alla Omnigym®-enheter: betongbottens ovansida på marknivå eller högst -20 mm spelrum för ytmaterial som ska användas. (Se fundamentets figur)